



GHABBOUR AUTO

MITSUBISHI FUSO authorized distributor

www.ghabbourauto-cv.com



FUSO



Tilt & telescope Steering wheel

عجلة القيادة القابلة للإمالة و ضبط الطول

نيو كروزر ٢٨ راكب / نيو كروزر ٣٣ راكب	صندوق السرعات
خمس سرعات أمامية و واحدة خلفية	

Aluminum transmission case

The aluminum pot-typr transmission case dissipates heat more efficiently , making this transmission quieter and more durable .

علبة ألمنيوم لنقل الحركة

تعمل علبة ناقل الحركة ذات الطراز الوعائي علي تشتيت الحرارة بشكل أكثر فاعلية ، الأمر الذي يجعل ناقل الحركة هذا أكثر هدوءاً و متانة .

٢x٤ بمحرك امامي	الشاسيه
-----------------	---------

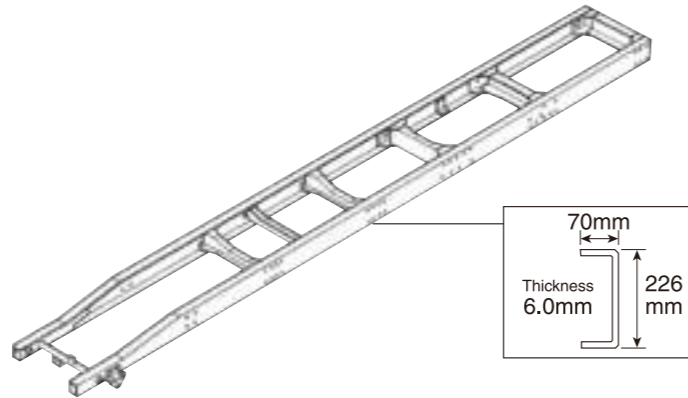

G.V.W 7.2 ton

New frame for G.V.W. 7.2 ton chassie Astrengthened is used to increase rigidity on this tough and dependable.

وزن اجمال ٧,٢ طن

إطار هيكل جديد للشاسيه ذات الوزن الإجمالي ٧,٢ طن يستخدم إطار هيكل مقوي لزيادة المتانة لهذه الحافله المتميزة بالصلابة و الثقه لنقل الركاب

نظام التوجيه بموازرة هيدروليكية ، طارة التوجيه قابله للضبط	نظام التوجيه
--	--------------

MITSUBISHI FUSO 4D33-6A DIESEL ENGINE

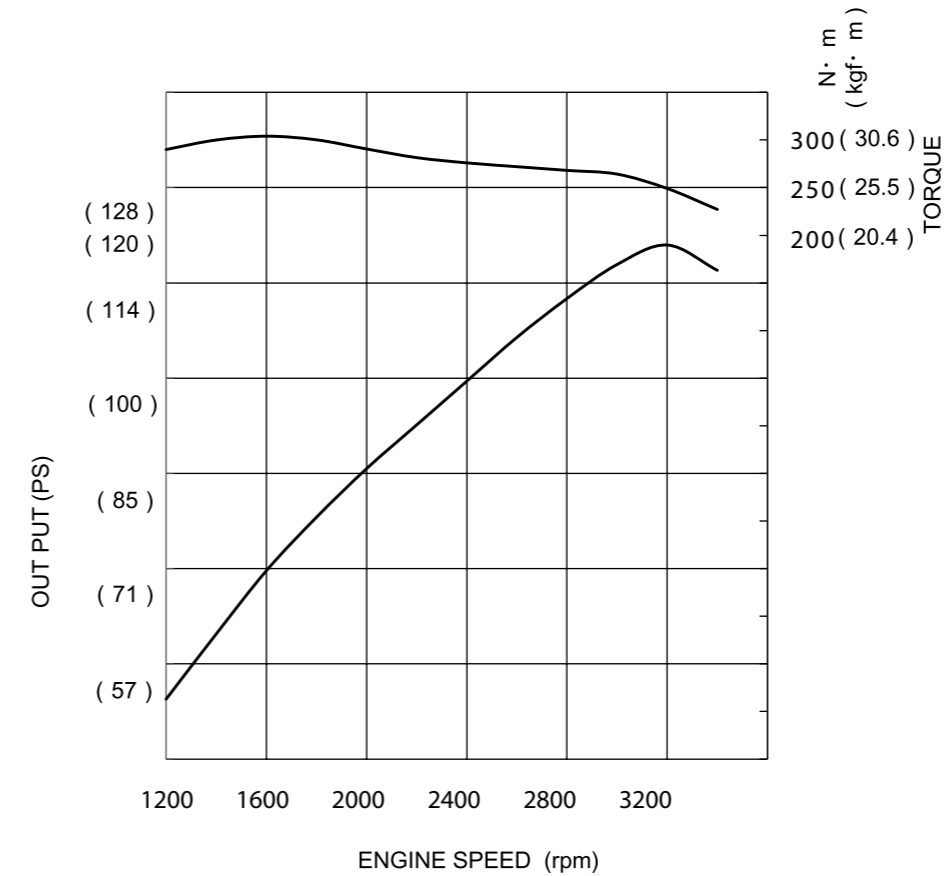

نيو كروزر ٢٨ راكب / نيو كروزر ٣٣ راكب		المحرك
Mitsubishi 4D33-6A	الموديل	
ديزل رباعي الأشواط ذو حقن مباشر، تبريد مياه	النوع	
٤ على خط واحد	عدد الإسطوانات	
١٠٨ سم x ١١٥ مم	القطر X المشوار	
٤٢١٤ سم ^٣	السعة اللترية	
٨٩ كيلو وات – ١٢٠ حصان عند ٣,٢٠٠ لفة / دقيقة	القدرة القصوى	
٣٠٤ نيوتن ، متر عند ١,٦٠٠ لفة / دقيقة	العزم الأقصى	





Exhaust break system

butterfly-valve type exhaust brake system not only ensures safety, it also reduces the burden on the driver and extends the life of the brake linings

نظام فرملة العادم

لا يقتصر عمل نظام فرملة العادم ذو صمام الفراشة على ضمان السلامة فحسب وإنما يقلل أيضا العبء على السائق ويطيل عمر بطانات الفرامل .

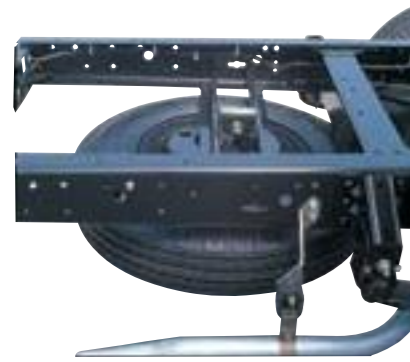

Spare tire carrier and spare tire

حامل الإطار الإحتياطي و الإطار الإحتياطي

الأحمال	الحمولة الكلية (GVW)	٧٢٠٠ كجم
	أقصى حمولة للمحور الأمامي	٢٦٦٠ كجم
	أقصى حمولة للمحور الخلفي	٥٠٦٠ كجم
الأداء	السرعة القصوى	١١٢ كم / ساعة
	الإحتدافية عند الحمولة القصوى	٣٥٪
	أقل نصف قطر الدوران	٦,٨ متر
نظام التعليق	سوست ورقية ، مساعدين خدمة شاقة و قضيب إتزان في الأمام و الخلف	
الفرامل	الرئيسية	نيو كروزر ٢٨ راكب / نيو كروزر ٣٣ راكب
	الإنتظار	هيدرولوكية ، ذات دائرة مزدوجة بموازرة سيرفو
	الثانوية	فرملة يدعى عمود الكردان من النوع المتمد
الإطارات	المقاس	١٦R٧,٥ مفردة في الأمام مزدوجة في الخلف

نيو كروزر ٢٨ راكب

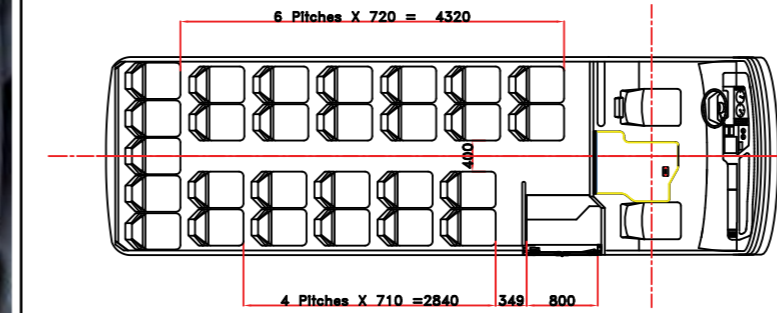
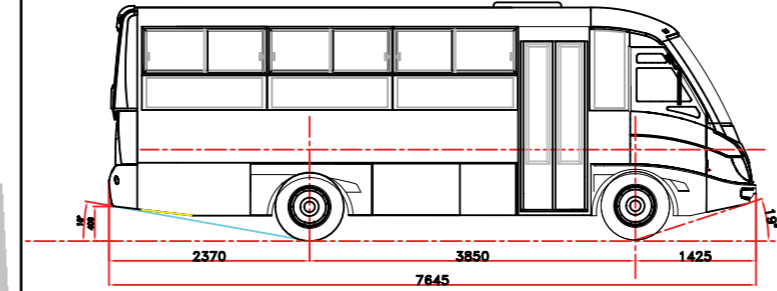
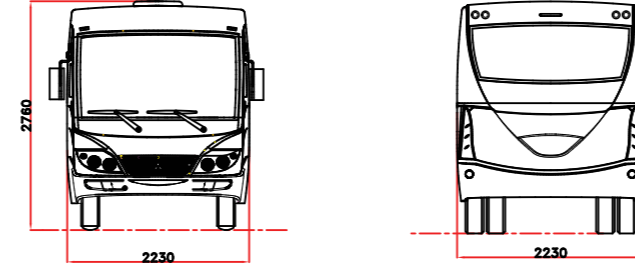

28 PASSENGERS SEATS + DRIVER

أبعاد المركبة

الأبعاد (مم)	نيو كروزر ٢٨ راكب	نيو كروزر ٣٣ راكب
الطول الكلي	٧٦٤٥	٨٢٢٠
العرض الكلي	٢٢٣٠	٢٢٣٠
الإرتفاع	٢٧٦٠	٢٧٦٠
المسافة بين المحورين	٣٨٥٠	٤٢٠٠
البروز الأمامي	١٤٢٥	١٤٢٥
البروز الخلفي	٢٣٧٠	٢٥٩٥
الإرتفاع الداخلي	١٩٠٠	١٩٠٠

نيو كروزر ٣٣ راكب

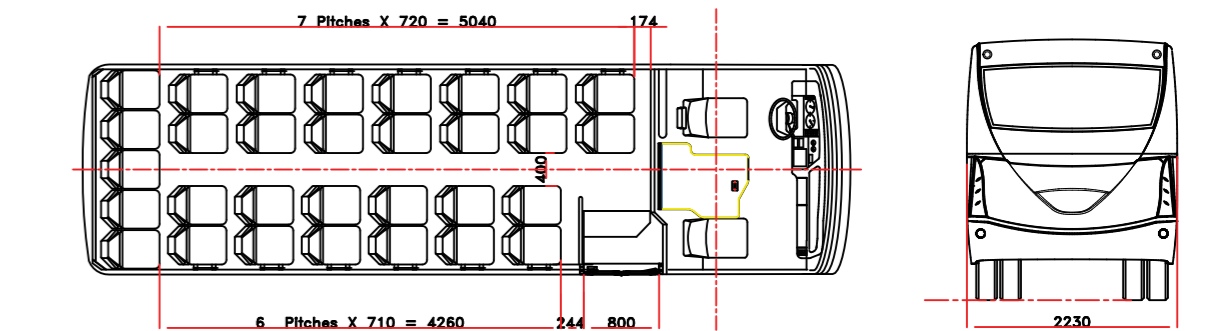
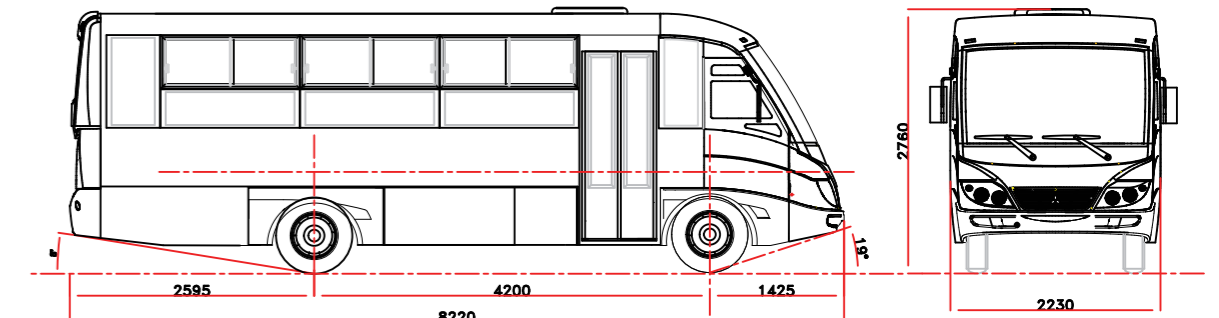

32 PASSENGERS SEATS + DRIVER



المقاعد	النوع	نيو كروزر ٢٨ راكب LS	نيو كروزر ٢٨ راكب GLS	نيو كروزر ٣٣ راكب	نيو كروزر ٣٣ راكب
المقاعد	النوع	ظهر عالي ثابت	ظهر عالي ثابت	ظهر عالي ثابت	ظهر عالي ثابت
الأرضية	العدد	٢٧+ مرشد + سائق	٢٧+ مرشد + سائق	٣١+ مرشد + سائق	٣١+ مرشد + سائق
باب الركاب		مستوي واحد	مستوي واحد	مستوي واحد	مستوي واحد
باب المرشد		يدوي منطوي يفتح للداخل	يدوي منطوي يفتح للداخل	يدوي منطوي يفتح للداخل	يدوي منطوي يفتح للداخل
فتحة السقف		كهربائي منطوي	كهربائي منطوي	كهربائي منطوي	كهربائي منطوي
التكيف		اختياري	اختياري	اختياري	اختياري
النوافذ		لا يوجد	لا يوجد	لا يوجد	لا يوجد
غرف الأمتعة		لا يوجد	لا يوجد	لا يوجد	لا يوجد
فيديو + شاشة عرض		لا يوجد	لا يوجد	لا يوجد	لا يوجد
وردمان بالسقف		لا يوجد	لا يوجد	لا يوجد	لا يوجد
شبكة امتعه علوية		لا يوجد	لا يوجد	لا يوجد	لا يوجد
تلاجه		لا يوجد	لا يوجد	لا يوجد	لا يوجد
مرايات جانبية		لا يوجد	لا يوجد	لا يوجد	لا يوجد



Optimized pedal positions

Pedal work is relaxed and orderly because of minimal height difference between accelerator and brake pedals. The short-stroke clutch pedal accentuates the experience.

مواضع مثالية للدواسات

إستعمال الدواسات يتم براحة و إنتظام بسبب الفرق البسيط جدا في الارتفاع بين دواسة الوقود و دواسة الفرامل. دواسة الكلتش القصيرة الشوط تضفي طابعا خاصا على العملية



In-dash earshif

Off the floor and out of the way

زرار تحويل السرعة على لوحة القيادة بعيدا عن الأرضية لا يشكل عائقاً.



Tray (instrument panel)

حيز تخزين لوحة العدادات



Personal unit includes individual reading lights and air out lets

وحدة إضاءة و تهوية لكل راكب

الأدارة و المبيعات :

قليوب :

الكيلو ٣ طريق القاهرة الإسكندرية قليوب

ت: ٤٢٠٨٦٧١/٢ - ٤٢١٠٧٧٩٤/٥/٨

ف: ٤٢١٠٧٧٩٧

الأسكندرية :

٢٩ ش الغرفة التجارية محطة الرمل

ت: ٠٣/٤٨٠٦٣٢٨ - ٠٣/٤٨٠٦٧٢٠ ت/ف:

مراكز الخدمة

قليوب:

الكيلو ١٦ طريق القاهرة الإسكندرية الزراعي.

ت: ٤٢١٤٥٤٧٤ - ٤٢١٤١٦٦٩ - ٤٢١٤١٩١٥ - ٤٢١٥٣١٢٥ ف:

الهيكل :

قليوب:

الكيلو ٣ طريق الاسكندرية الزراعي. ميت نما من مدخل قليوب .

ت: ٤٢١٥٦١٢٠ - ٤٢١٤١٦٨٠/٨١/٨٢ ف: ٤٢١٥١٠٤٥

الاسكندرية:

الكيلو ٢٢ طريق اسكندرية - القاهرة الصحراوي مرغم.

ت: ٠١٠١٧٦٤٢١٠

الغردقة:

المنطة الصناعية بجوار مطحن الأصدقاء طريق المطار المدني.

ت: ٠١٠٠٠٧٧٣٧٣

شرم الشيخ:

المنطقة الصناعية، الرويسات الشيخ.

ت: ٠١٠٠٠١٦٩٩٧

أبو سمبل:

مدينة ابو سمبل السياحية. الطريق الدايري.

ت ٠٩٧ /٣٤٠٠٢٠٢ ٠٩٧ /٥٧٠٨٧١١

اسيوط:

الطريق الغربي - طريق بني غالب

٠١٠٠ /٦٥٥١٥٧٢٧



MITSUBISHI FUSO authorized distributor

www.ghabbourauto-cv.com

